

# 开目CAD王者归来 KMCAD2012率先登场

## CAD for 2012 : KMCAD 2012

武汉开目信息技术有限责任公司

2012年5月17日,中国领先的PLM产品及解决方案供应商武汉开目信息技术有限责任公司在“开目软件2012年新产品发布暨渠道工作大会”上正式发布了全球唯一基于画法几何的工程设计绘图软件开目CAD for 2012——KMCAD2012。开目CAD元老级程序员、开目CAD产品经理冯劲松现场讲解了开目CAD近年来的变迁和发展、开目CAD的功能优势、KMCAD2012特色功能、以及未来开目CAD的发展理念。

武汉开目信息技术有限责任公司成立于1996年,是中国制造业企业信息化领域规模最大、实力最强的企业之一,国内数字化工艺与制造领域领导企业。开目公司拥有企业用户6000余家,遍及汽车、航天、船舶、锅炉、纺机、电子、机床等多个行业。开目公司遍布全国的销售和服务网络,为客户提供快速、高效、优质的服务和技术支持。

开目CAD是国内中国最早的商品化CAD软件之一,也是全球唯一一款完全基于画法几何设计理念的工程设计绘图软件,目前拥有5000余家企业用户,装机量超过40000套。开目CAD自1994年正式推向市场以来,凭借绘图快、学习快、见效快等显著特点,迅速在机械、

机床、纺机、汽车、航天、装备、机车等行业得到了广泛的普及和应用。由于其基于“长对正、宽相等、高平齐”的画法几何设计理念完全契合中国工程师的绘图习惯,曾在中国工程界掀起了一股“甩图板”的热潮。

在广大开目CAD忠实用户的强烈要求以及开目软件“专业、专注、创新、共赢”的经营理念引领下,开目公司为了兑现对客户的承诺,经过多年的酝酿和1年多的筹备,KMCAD2012在本次新品发布会上以完全崭新的形象面向广大新老客户。

开目CAD产品经理冯劲松先生在本次新品发布会上介绍,KMCAD2012除继承了开目CAD基于画法几何设计理念、易学、易用、绘

图高效等特点外,还在界面、功能、性能、开放性等方面做了非常大的改变,从用户角度出发,加入了全新的Ribbon界面,性能进一步加强,软件适用性、集成性得到大大提升。

最重要的是,在发布KMCAD2012的同时,还发布了KmBridge For AutoCAD,架设了与AutoCAD之间数据交互的“桥梁”,以最大限度地保护用户投资,满足客户和上下游合作伙伴的沟通需要,开目CAD的开放性得到了进一步的提升。

KMCAD2012的发布犹如一颗重磅炸弹,在国内CAD市场激起层层涟漪。KMCAD2012的发布,不但兑现了开目公司对客户的承诺,也表明了开目公司对客户负责任的态度。

据悉,开目公司未来计划以技术发展、客户需求、行业需求等作为CAD发展理念,每年将以推出不少于1个大版本的开目CAD为创新目标,伴随新老用户共成长。

作为国内最早的国产CAD软件,如今重新回归市场,有信心重新出发、找回市场,我们衷心地希望开目CAD能走得更好、更远! (责编 夏宛)

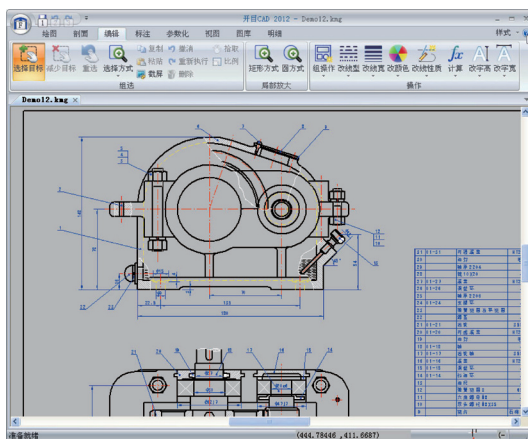

与时俱进的Ribbon风格KMCAD2012主界面